



Basketbalový koš MASTER® Impact 305

MASSPSB-18



WARNING:
IMPROPER INSTALLATION
OR SWINGING ON THE RING
MAY CAUSE SERIOUS INJURY
OR DEATH

Upozornění: Nesprávná montáž či skákání na obroučku koše může způsobit vážné zranění či smrt

Uživatelský manuál

Upozornění ke složení:

Všechny díly výrobku musí být složeny podle pokynů uvedených v tomto manuálu. Neodborná montáž zvyšuje riziko úrazu.

Před montáží a použitím si důkladně přečtěte bezpečnostní pokyny a upozornění. Děti by si s výrobkem neměly hrát bez dozoru dospělé osoby.

Montáž basketbalového koše by měly provádět 2 osoby.

Maximální zatížení obroučky je 50 kg.

Před každým použitím přezkontrolujte dotažení všech šroubů.

Výrobek neumisťujte do blízkosti oken a předmětů, které se mohou rozbít, či mohou být jinak poškozeny.

Toto je tréninkový prostředek, není to hračka!

Tato tréninková pomůcka je určena pouze pro domácí použití. Jakákoliv forma komerčního použití nepodléhá záručním podmínkám.

Nikdy nepoužívejte koš u vody. Použití v okolí bazénu, koupaliště či sauny je nebezpečné. Takové použití nepodléhá záručním podmínkám.

Před použitím vždy zkontrolujte, zda je výrobek v pořádku. Poškozený výrobek nepoužívejte.

Poškozené části ihned vyměňte. Používejte pouze originální náhradní díly.

Používejte koš pouze pro daný účel – basketball. Basketball hrajte vždy opatrně a buďte pozorní ke svému okolí.

Na koš se nezavěšujte a nehoupejte. Hrozí riziko poškození výrobku a úrazu.

Bezpečnostní pokyny:

1. Zahřívací fáze: Před hrou se zahřejte a protáhněte. Chůze nebo běh kombinovaný s protahováním a základními protahovacími cviky mohou snížit riziko úrazu při sportování.

2. Oděv a obuv: Ke hře zvolte vhodný sportovní oděv a obuv. Basketball nehrajte naboso, v sandálech či jen v ponožkách a punčocháčích.

3. Uvolňovací fáze: Po hře proveďte protahovací cvičení.

4. Bezpečnostní upozornění: Hru ihned přerušte, pokud ucítíte bolest nebo tlak na hrudi či ve svalech. Hru přerušte také při pocitech na omdlení, nevolnosti či silné bolesti. Konzultujte svůj zdravotní plán s lékařem.

Ujistěte se, že je výrobek pevně umístěn a ve stabilní poloze. Přizpůsobte tréninkový čas vašim potřebám a nikdy se nepřepínejte.

Bezpečnostní upozornění:







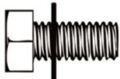
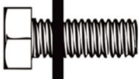

- Majitel musí zajistit, aby všichni hráči znali a dodržovali tato pravidla pro bezpečný provoz tohoto výrobku.
- Aby se zajistila bezpečnost, nepokoušejte se sestavit výrobek bez návodu k použití.
- Při montáži postupujte podle pokynů uvedených v tomto manuálu, snížíte tak riziko úrazu.
- Před montáží zkontrolujte, zdali balení obsahuje všechny díly.
- Pokud je výrobek smontován neodborným způsobem, není prováděna pravidelná kontrola a údržba, hrozí nebezpečí úrazu.

Varování:

1. Nezavěšujte se na koš a nešplhejte po rámu, může dojít ke zranění či poškození majetku. Dětem nedovolte, aby šplhaly po konstrukci basketbalového koše.
2. Po dokončení montáže ihned naplňte základnu, aby byl výrobek zatížený. Nenechávejte ho nezatížený.
3. Kontrolujte stav základny, utažení uzávěru. Z poškozené základny může trhlinami unikat voda či písek a to může vést k odlehčení základny a převržení výrobku. Poškozený výrobek nepoužívejte.
4. Díly konstrukce pevně utáhněte. Nedostatečně utažené díly by se od sebe mohly během hry nebo transportu oddělit.
5. Pravidelně kontrolujte utažení všech šroubů.

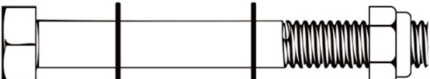
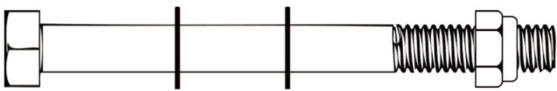
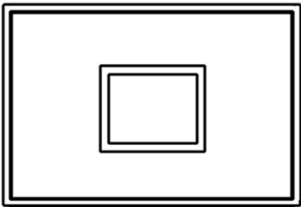
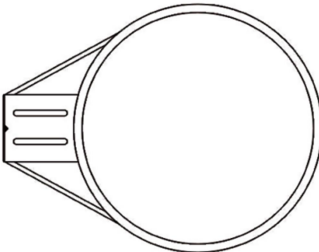
6. Klimatické podmínky (vlhkost, chlad, vysoké teploty) či koroze mohou výrobek poškodit. Vodu v základně nikdy nenechávejte zamrznout. Při mrazech vodu ze základny vypusťte a základnu naplňte pískem.
7. Tento výrobek není určen pro děti mladší 3 let.
8. Před hrou odložte šperky (hodinky, šperky). Hrozí riziko úrazu či ztráty šperků.

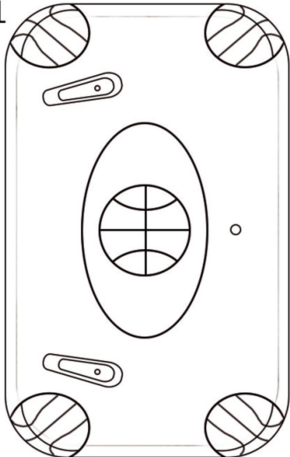
Části výrobku:

■ Parts		
bolt set(A) × 2  M8×16mm	bolt set(B) × 1  M8×20mm	bolt set(C) × 4  M8×40mm
bolt set(D) × 2 M8×50mm		
bolt set(E) × 2 M8×90mm		
bolt set(F) × 2 M10×90mm		
bolt set(G) × 1 M10×140mm		
(H) × 1 backboard 	(I) × 1 rim 	
(J) × 1 net 	base(K) × 1 	
pallet(L) × 1 		

■ parts

(W) × 1

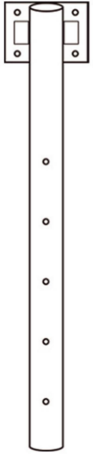

(X) × 1



(Y) × 1



(P) × 2

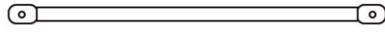

(Q) × 2

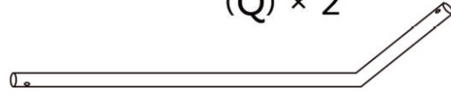

(R) × 2

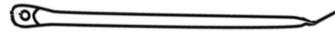

(S) × 2



(T) × 2

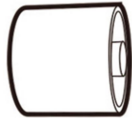

(U) × 1



(V) × 1



Složení výrobku:

KROK 1

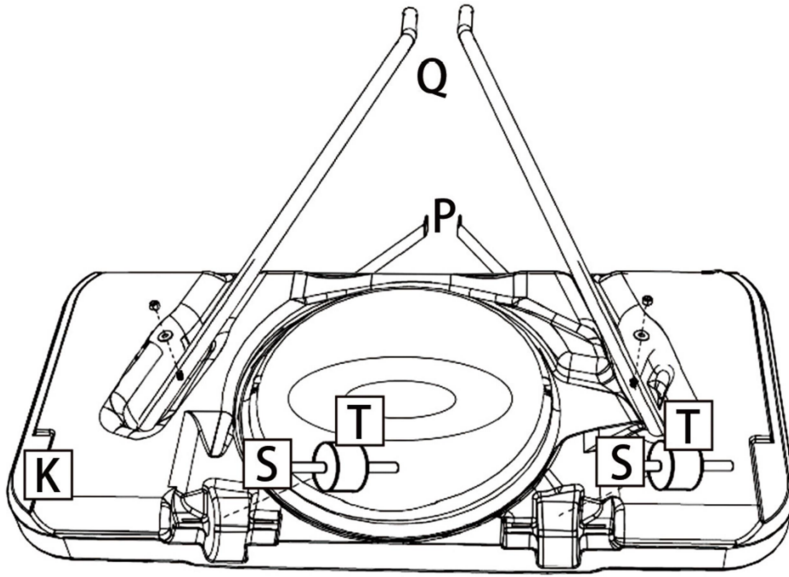

Instalační nákres
spodní strany
základny

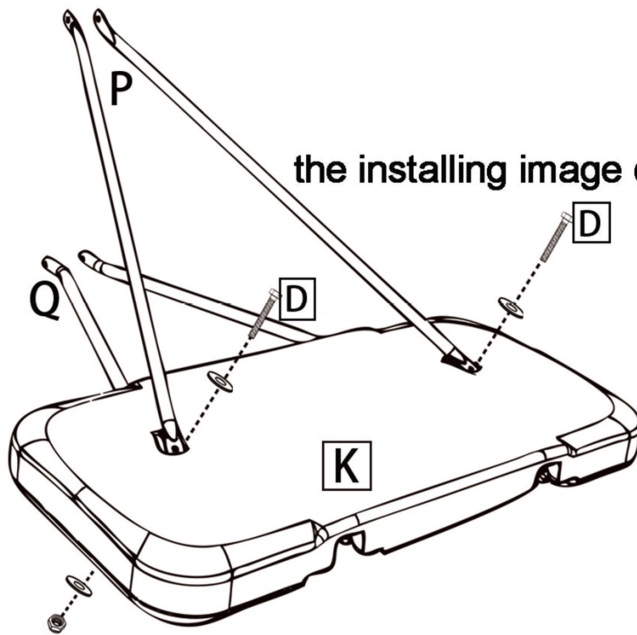

the installing image of front basement

Instalační nákres
přední strany
základny

KROK 2

Připomenutí: Rozlišujte prosím levou a pravou stranu tyč (P)

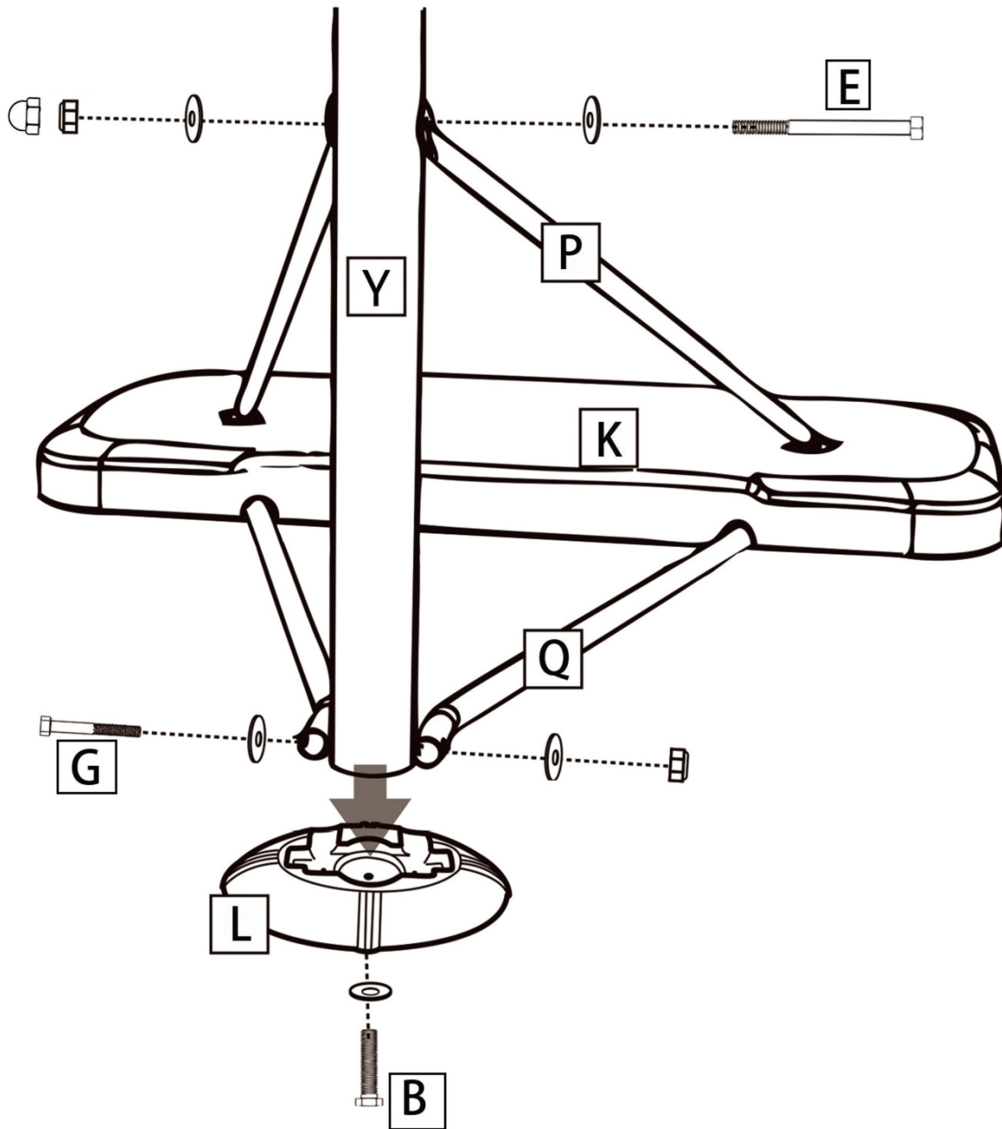

Krok 3

Připomenutí: Spodní část (R) a obroučka, deska, vrchní tyč (W) připevněte dohromady.

Nákres montáže
přední strany desky

the installing image
of front backboard

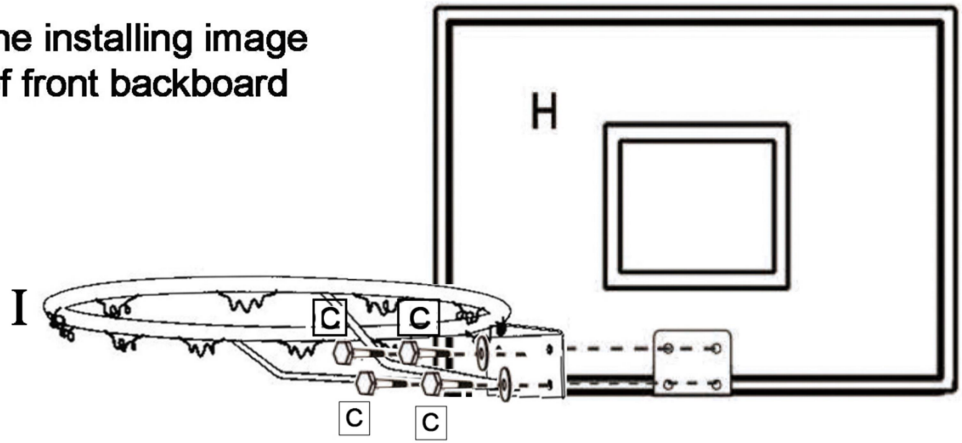

Nákres montáže
zadní strany desky

the installing image
of back backboard

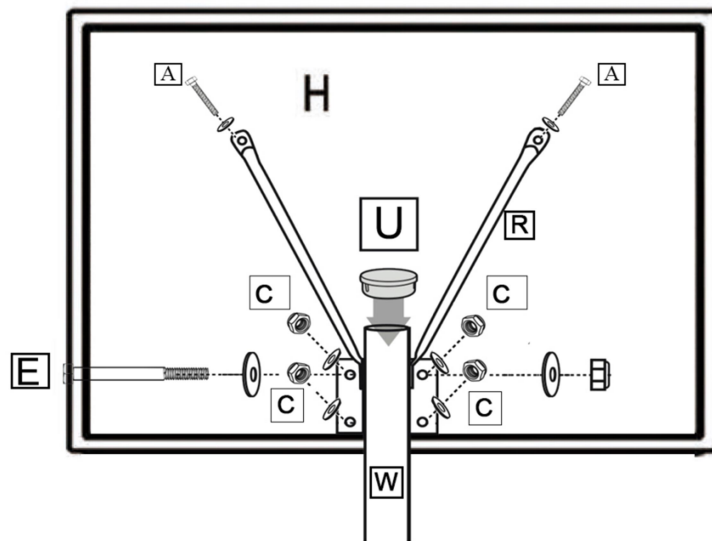

Krok 4

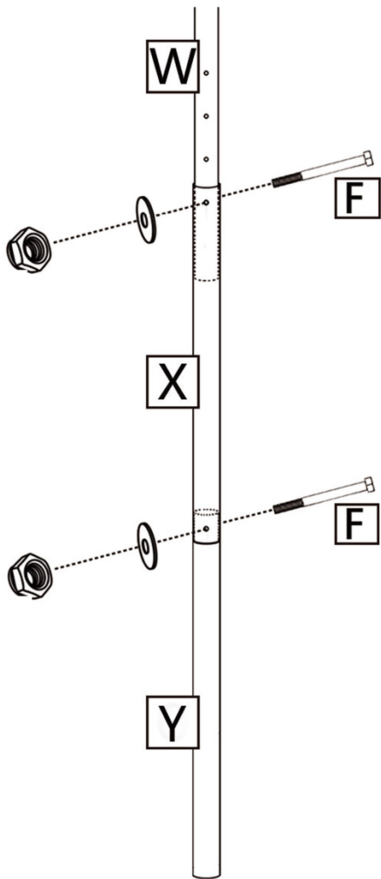

Krok 5

Připevněte sítku

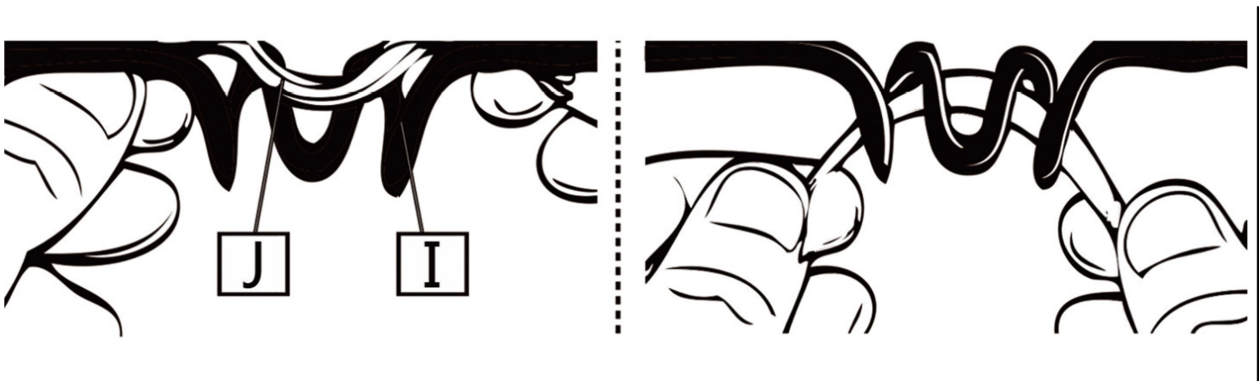

Krok 6

Naplňte základnu (K) pískem nebo vodou. Poté uzavřete uzávěr (V)

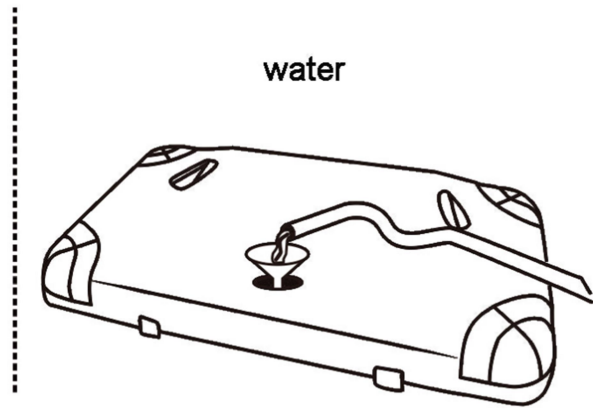
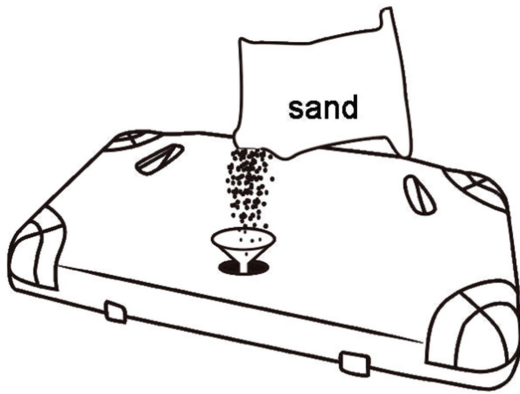
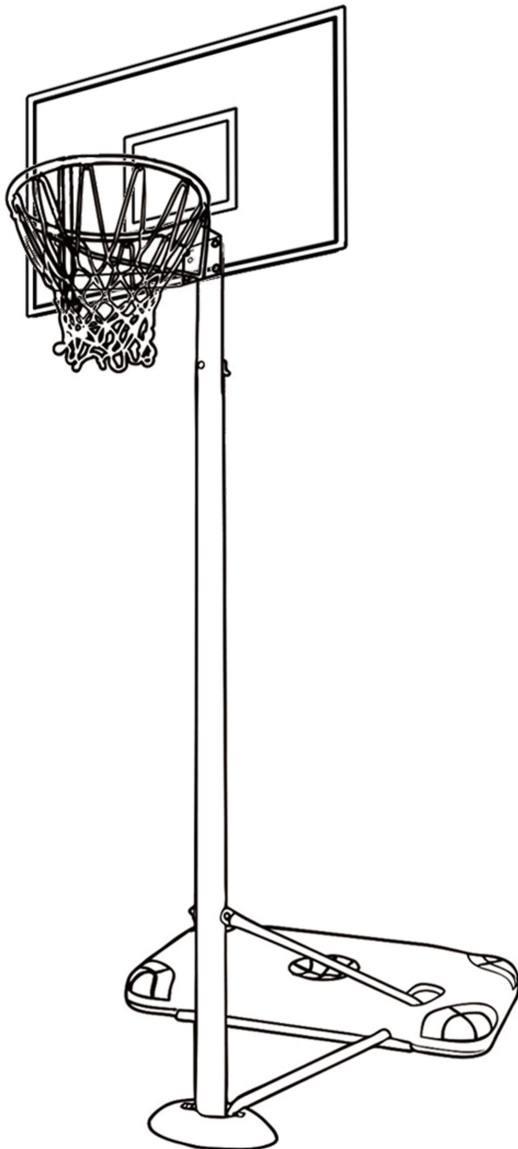
**Krok 7**

Prodávající poskytuje na tento výrobek prvnímu majiteli záruku 2 roky ode dne prodeje.

Záruka se nevztahuje na závady vzniklé:

1. zaviněním uživatele tj. poškození výrobku nesprávnou montáží, neodbornou repasí, nesprávným užíváním
2. nesprávnou nebo zanedbanou údržbou
3. mechanickým poškozením
4. opotřebením dílů při běžném používání
5. neodvratnou událostí a živelnou pohromou
6. neodbornými zásahy
7. nesprávným zacházením, či nevhodným umístěním, vlivem nízké nebo vysoké teploty, působením vody, neúměrným tlakem a nárazy, úmyslně pozměněným designem, tvarem nebo rozměry

Copyright - autorská práva

Společnost MASTER SPORT s.r.o. si vyhrazuje veškerá autorská práva k obsahu tohoto návodu k použití. Autorské právo zakazuje reprodukci částí tohoto návodu nebo jako celku třetí stranou bez výslovného souhlasu společnosti MASTER SPORT s.r.o.. Společnost MASTER SPORT s.r.o. pro použití informací, obsažených v tomto návodu k použití nepřebírá žádnou odpovědnost za jakýkoli patent.

MASTER SPORT s.r.o.

Provozní 5560/1b

722 00 Ostrava – Třebovice

servis@mastersport.cz



Basketbalový kôš MASTER® Impact 305

MASSPSB-18



WARNING:
IMPROPER INSTALLATION
OR SWINGING ON THE RING
MAY CAUSE SERIOUS INJURY
OR DEATH

Upozornenie: Nesprávna montáž alebo skákanie na obrúčku koša môže spôsobiť vážne zranenie či smrť

Užívateľský manuál

Upozornenie k zloženiu:

Všetky diely výrobku musia byť zložené podľa pokynov uvedených v tomto manuále. Neodborná montáž zvyšuje riziko úrazu.

Pred montážou a použitím si dôkladne prečítajte bezpečnostné pokyny a upozornenie. Deti by sa s výrobkom nemali hrať bez dozoru dospeljej osoby.

Montáž basketbalového koša by mali robiť 2 osoby.

Maximálna záťaž obrúčky je 50 kg.

Pred každým použitím prekontrolujte dotiahnutie všetkých skrutiek.

Výrobok neumiestňujte do blízkosti okien a predmetov, ktoré sa môžu rozbiť alebo môžu byť inak poškodené.

Toto je tréningový prostriedok, nie je to hračka!

Táto tréningová pomôcka je určená len pre domáce použitie. Akákoľvek forma komerčného použitia nepodlieha záručným podmienkam.

Nikdy nepoužívajte kôš pri vode. Použitie v okolí bazénu, kúpaliska alebo sauny je nebezpečné. Také použitie nepodlieha záručným podmienkam.

Pred použitím vždy skontrolujte, či je výrobok v poriadku. Poškodený výrobok nepoužívajte.

Poškodené časti ihneď vymeňte. Používajte len originálne náhradné diely.

Používajte kôš len pre daný účel – basketbal. Basketbal hrajte vždy opatrne a buďte pozorný k svojmu okoliu.

Na kôš sa nevešajte a nehojdajte sa na ňom. Hrozí riziko poškodenia výrobku a úrazu.

Bezpečnostné pokyny:

1. Zahrievacia fáza: Pred hrou sa zahrejte a pretiahnite. Chôdza alebo beh kombinovaný s pretahovaním a základnými preťahovacími cvikmi môžu znížiť riziko úrazu pri športovaní.

2. Odev a obuv: K hre zvolte vhodný športový odev a obuv. Basketbal nehrajte naboso, v sandáloch alebo len v ponožkách, alebo punčocháčoch.

3. Uvoľňovacia fáza: Po hre spravte preťahovacie cvičenie.

4. Bezpečnostné upozornenie: Hru ihneď prerušte, pokiaľ ucítite bolesť alebo tlak na hrudi alebo v svaloch. Hru prerušte tiež pri pocitoch na omdlenie, nevoľnosti či silnej bolesti. Konzultujte svoj zdravotný plán s lekárom.

Uistite sa, že je výrobok pevne umiestnený a je v stabilnej polohe. Prispôsobte tréningový čas vašim potrebám a nikdy sa nepresilujte.

Bezpečnostné upozornenie:







- Majiteľ musí zaistiť, aby všetci hráči poznali a dodržiavali tieto pravidlá pre bezpečnú prevádzku tohoto výrobku.
- Aby sa zaistila bezpečnosť, nepokúšajte sa zostaviť výrobok bez návodu na použitie.
- Pri montáži postupujte podľa pokynov uvedených v tomto manuále, znížite tak riziko úrazu.
- Pred montážou skontrolujte, či balenie obsahuje všetky diely.
- Pokiaľ je výrobok poskladaný neodborným spôsobom, nie je robená pravidelná kontrola a údržba, hrozí nebezpečie úrazu.

Varovanie:

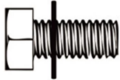
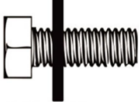
1. Nevešajte sa na kôš a nešplhajte sa po ráme, môže dôjsť poškodeniu majetku. Deťom nedovoľte, aby šplhali po konštrukcii basketbalového koša.
2. Po dokončení montáže ihneď naplňte základňu, aby bol výrobok zaťažený. Nenechajte ho nezaťažený.
3. Kontrolujte stav základne, utiahnutie uzáverov. Z poškodenej základne môže trhlinami unikať voda či piesok a to môže viesť k odľahčeniu základne a prevráteniu výrobku. Poškodený výrobok nepoužívajte.
4. Pravidelne kontrolujte utiahnutie všetkých skrutiek.

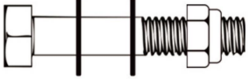
5. Klimatické podmienky (vlhkosť, chlad, vysoké teploty) alebo korózia môžu výrobok poškodiť. Vodu v základni nikdy nenechávajte zamrznúť. Pri mrazoch vodu zo základne vypustite a základňu naplňte pieskom.
6. Tento výrobok nie je určený pre deti mladšie ako 3 roky.
7. Pred hrou odložte šperky (hodinky, šperky). Hrozí riziko úrazu alebo strata šperkov.

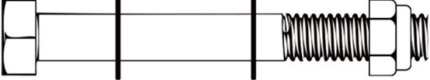
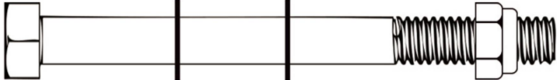
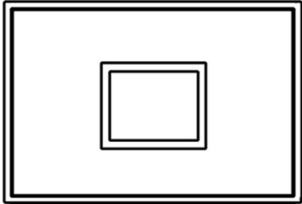
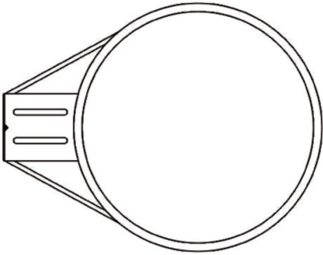
Časti výrobku:

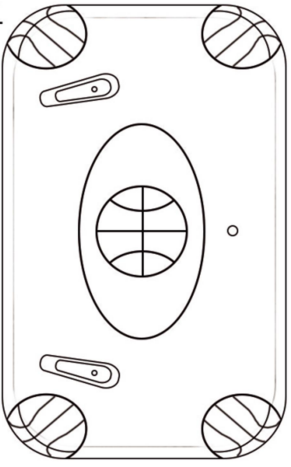
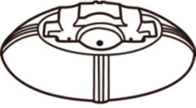
■ Parts		
bolt set(A) × 2  M8×16mm	bolt set(B) × 1  M8×20mm	bolt set(C) × 4  M8×40mm
bolt set(D) × 2 M8×50mm		
bolt set(E) × 2 M8×90mm		
bolt set(F) × 2 M10×90mm		
bolt set(G) × 1 M10×140mm		
(H) × 1 backboard 	(I) × 1 rim 	
(J) × 1 net 	base(K) × 1 	
pallet(L) × 1 		

■ parts

(W) × 1

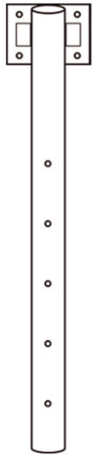

(X) × 1



(Y) × 1



(P) × 2

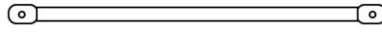

(Q) × 2

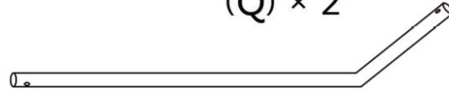

(R) × 2

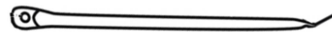

(S) × 2



(T) × 2

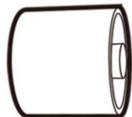

(U) × 1



(V) × 1



Zloženie výrobku:

KROK 1

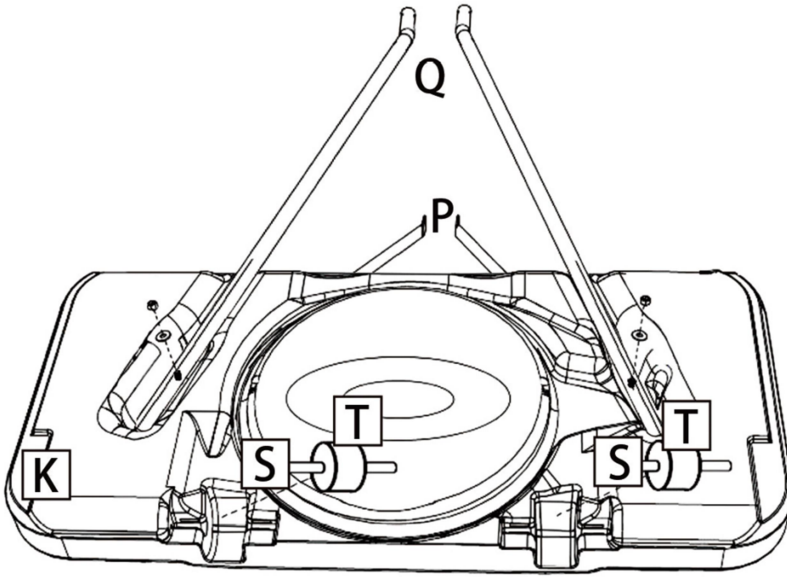

Inšalačný nákr
spodnej strany
základne

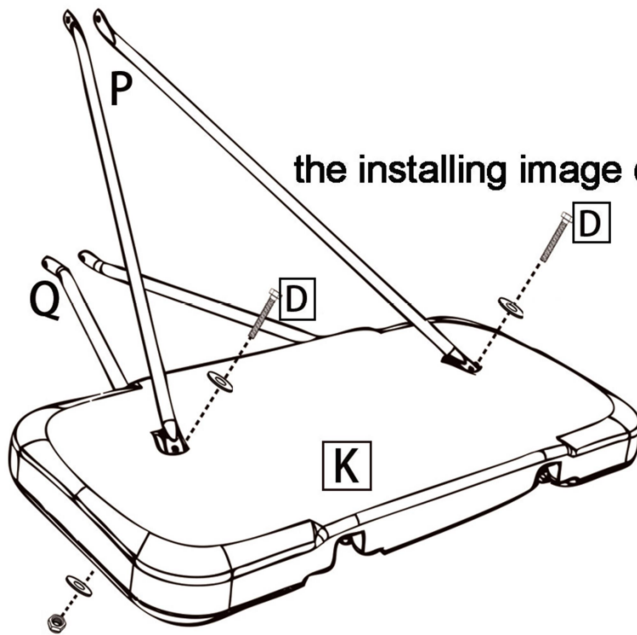

the installing image of front basement

Inšalačný nákr
prednej strany
základne

KROK 2

Pripomenutie: Rozlišujte prosím ľavú a pravú stranu - tyč (P)

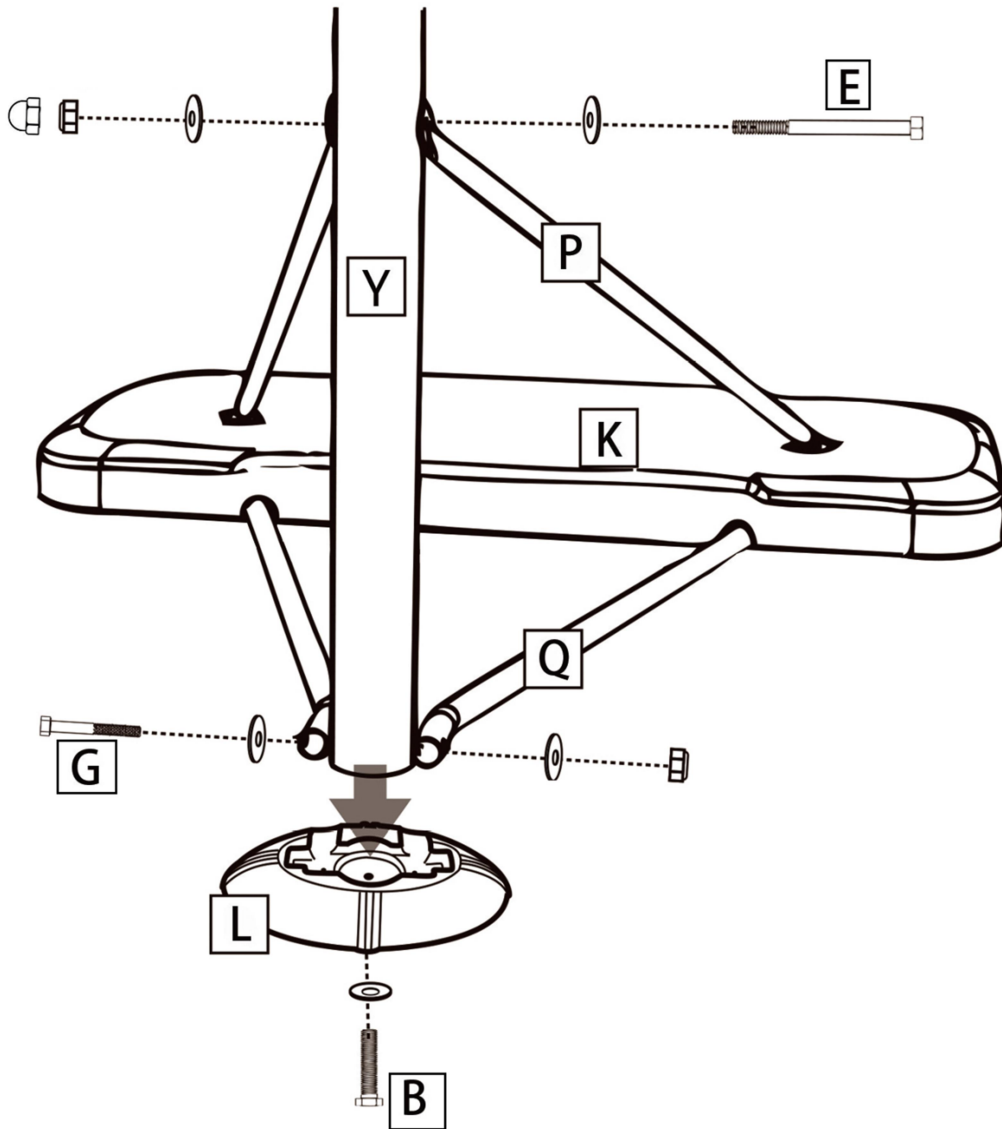

Krok 3

Pripomenutie: Spodnú časť (R) a obrúčku, dosku, vrchnú tyč (W) všetko pripevnite dohromady.

Nákres montáže
prednej strany
dosky

the installing image
of front backboard

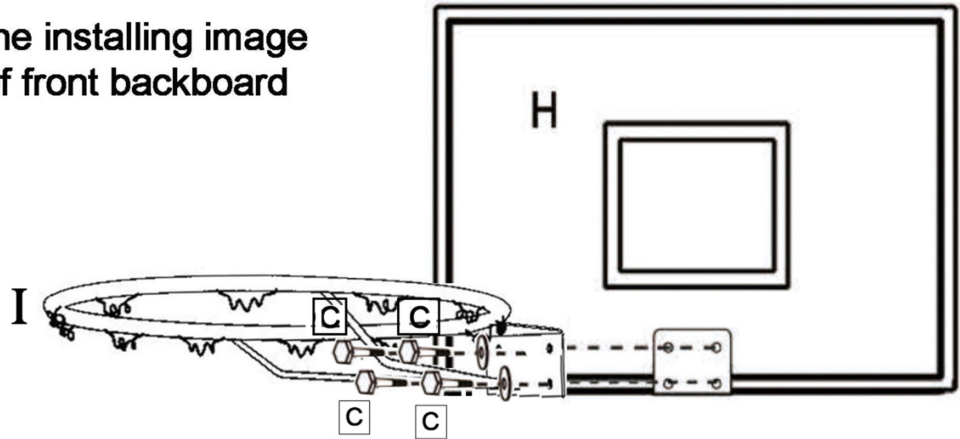

Nákres montáže
zadnej strany
dosky

the installing image
of back backboard

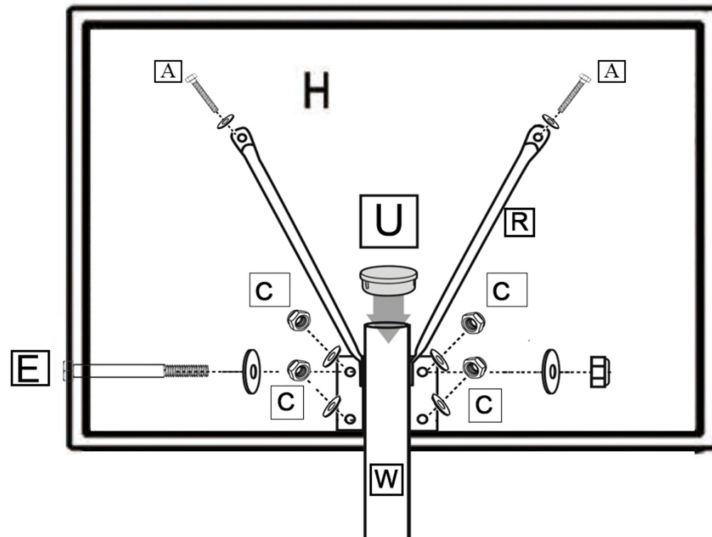

Krok 4

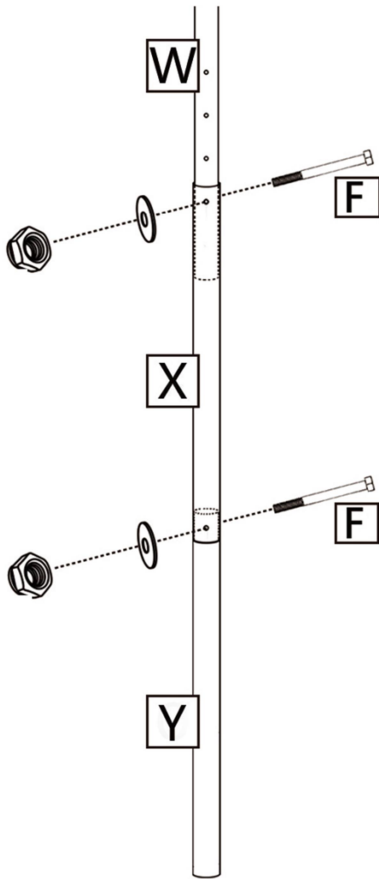

Krok 5

Pripevnite sieťku



Krok 6

Naplňte základňu (K) pieskom alebo vodou. Potom uzavrite uzáver (V)

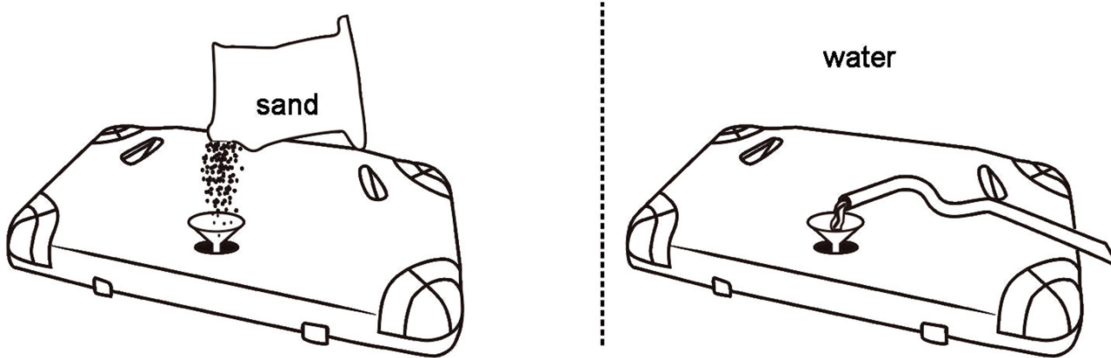
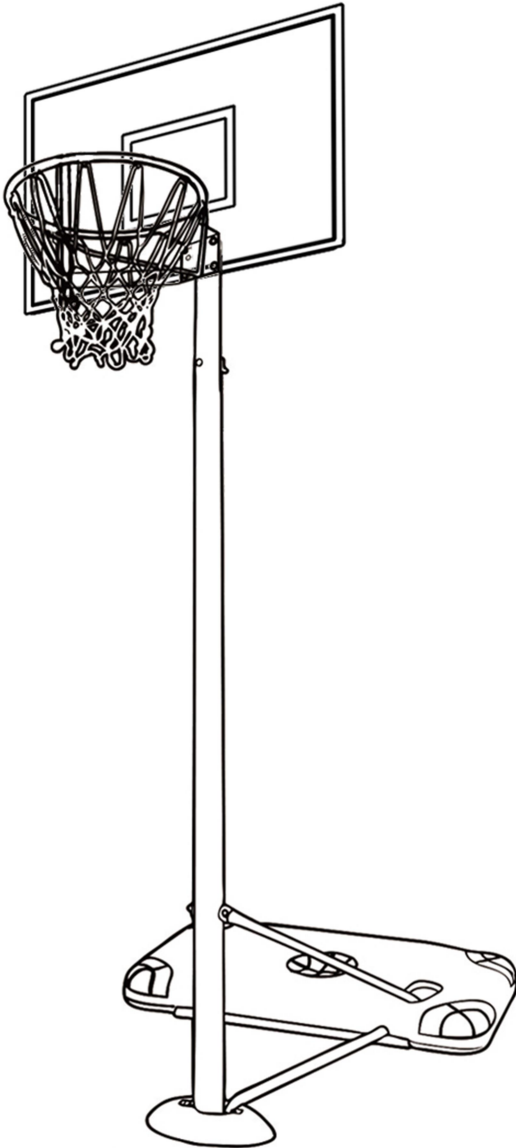
**Krok 7**

Predávajúci poskytuje na tento výrobok prvému majiteľovi záruku 2 roky odo dňa predaja.

Záruka sa nevzťahuje na závady vzniknuté:

1. zavinením užívateľa tj. poškodenie výrobku nesprávnou montážou, neodbornou repasiou, užívaním v nesúlade so záručným listom
2. nesprávnou alebo zanedbanou údržbou
3. mechanickým poškodením
4. opotrebovaním dielov pri bežnom používaní
5. neodvratnou udalosťou a živelnou pohromou
6. neodbornými zásahmi
7. nesprávnym zaobchádzaním, či nevhodným umiestnením, vplyvom nízkej alebo vysokej teploty, pôsobením vody, neúmerným tlakom a nárazmi, úmyselne pozmeneným designom, tvarom alebo rozmermi

Copyright - autorské práva

Spoločnosť MASTER SPORT s.r.o. si vyhradzuje všetky autorské práva k obsahu tohoto návodu na použitie. Autorské právo zakazuje reprodukciu častí tohto návodu alebo ako celku treťou stranou bez výslovného súhlasu spoločnosti MASTER SPORT s.r.o.. Spoločnosť MASTER SPORT s.r.o. pre použitie informácií obsiahnutých v tomto návode na použitie nepreberá žiadnu zodpovednosť za akýkoľvek patent.



Basketball stand MASTER® Impact 305 - MASSPSB-18



WARNING:
IMPROPER INSTALLATION
OR SWINGING ON THE RING
MAY CAUSE SERIOUS INJURY
OR DEATH

Notice to assemblers:

All the basketball systems, including those used for displays, must be assembled and ballasted according to instructions. Failure to follow instructions could result in serious injury.

Please read all warnings and cautions before assembly. It is recommended to supervise children as they play with this product. This product is to be assembled by 2 adults only!

We appreciate your purchasing one of our many fine products. We are assure that you will be very satisfied with your selection.

■ **Parts**

bolt set (A) × 2

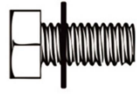

M8×16mm

bolt set (B) × 1

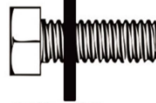

M8×20mm

bolt set (C) × 4



M8×40mm

bolt set (D) × 2

M8×50mm

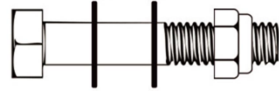

bolt set (E) × 2

M8×90mm

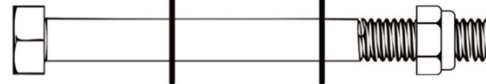

bolt set (F) × 2

M10×90mm

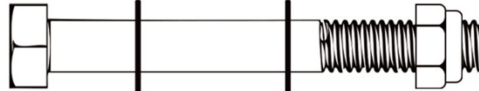

bolt set (G) × 1

M10×140mm



(H) × 1 **backboard**

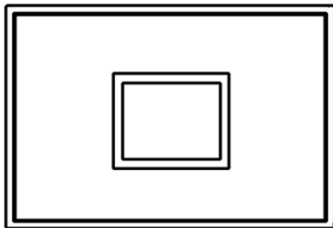

(I) × 1 **rim**

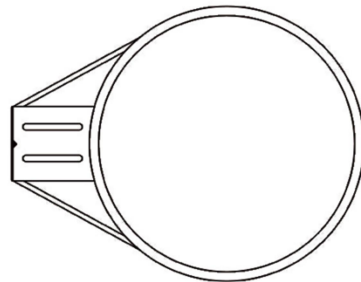

(J) × 1 **net**



base (K) × 1

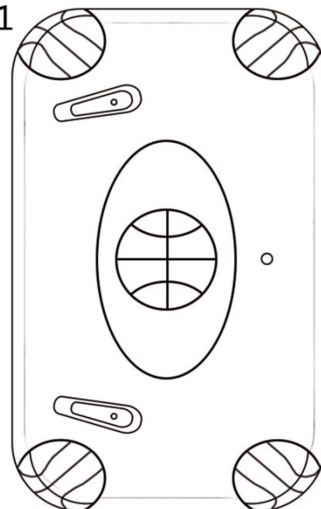

pallet (L) × 1



■ parts

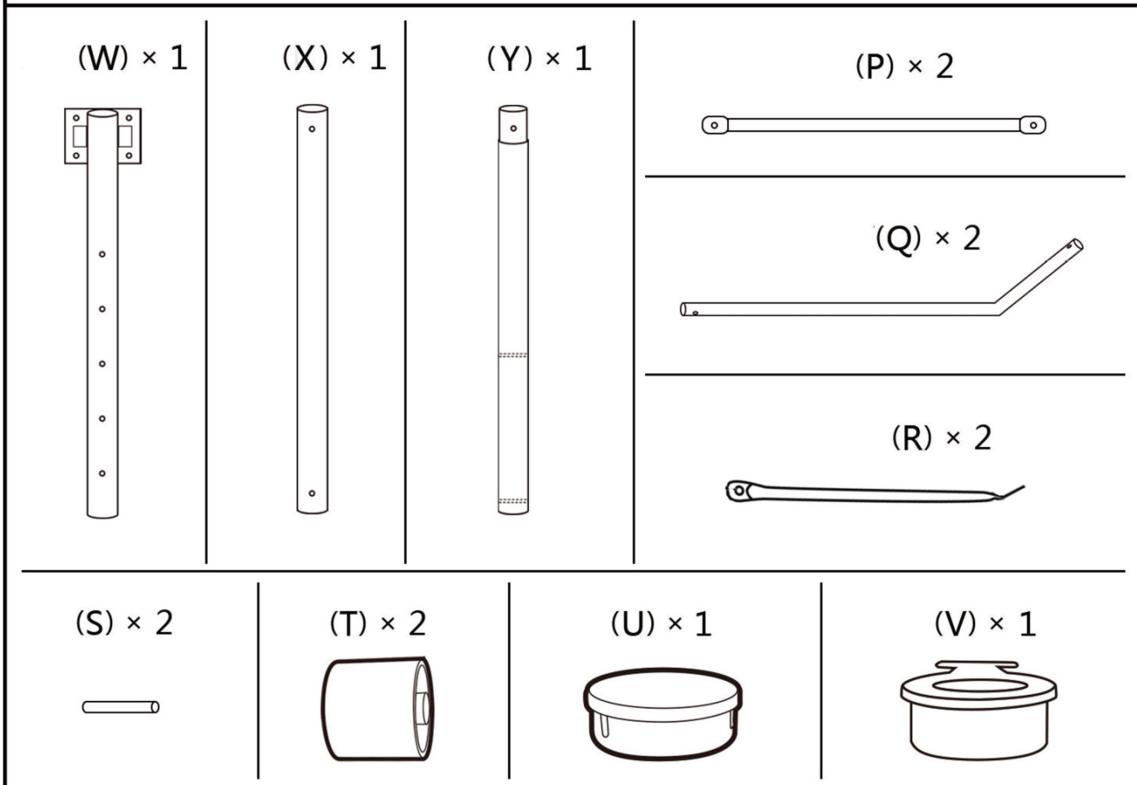

! Warning

1. Never hang from the rim or climb on the pole as injury or property damage could occur. For these reasons do not perform dunking type activities on this system as it is not designed for such use. Do not allow children to climb on the basketball system.
2. Never leave the unit assembled without weight in the tank.
3. Check the base frequently for leaks or loose cap. Slow leakage could cause the system to tip over unexpectedly and damage the floor if used inside.
4. Seat the pole sections properly. Not doing so might allow the pole sections to separate during play or during transportation for this system.
5. Further check before each use if all fittings and hardware are tight.
6. Climate, corrosion or misuse could result in system failure.
7. This system is not intended for children 3 and under.
8. All players must use sufficient guards when playing.

■ step one

the installing image of back basement

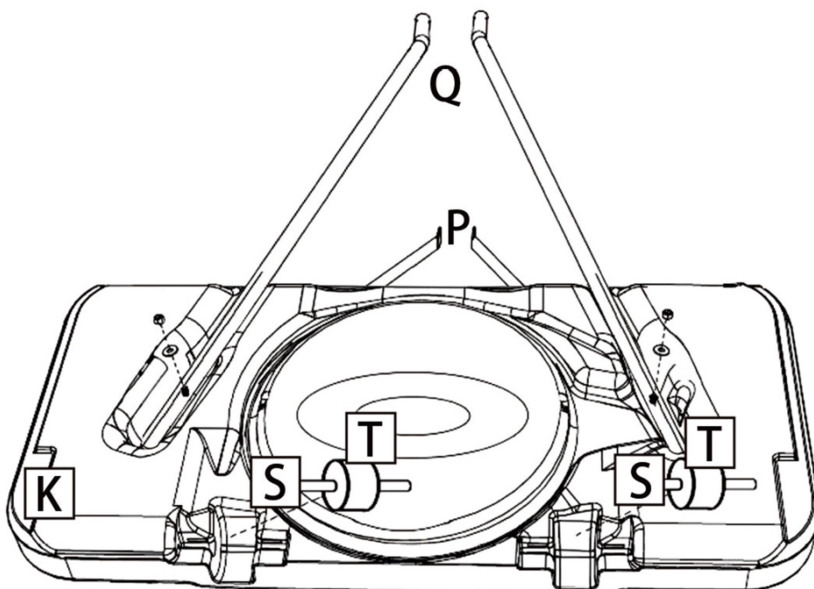

the installing image of front basement

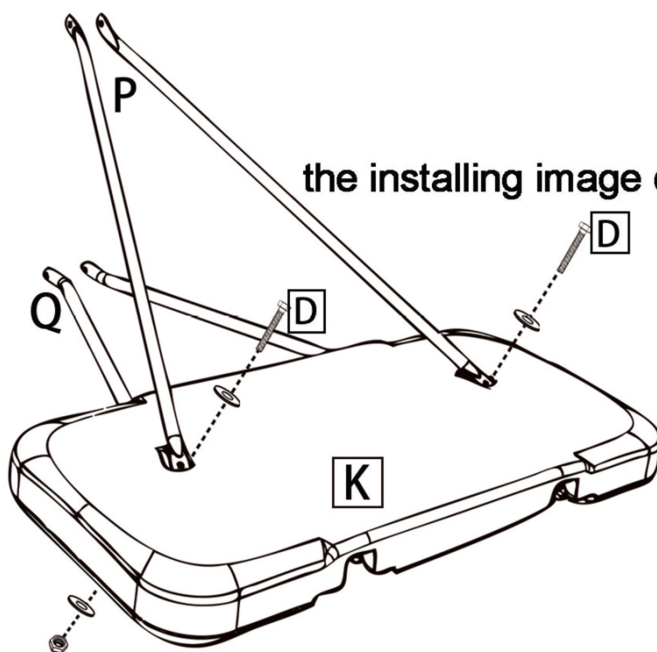

■ step two

reminder:distinguish the left and right of (P)

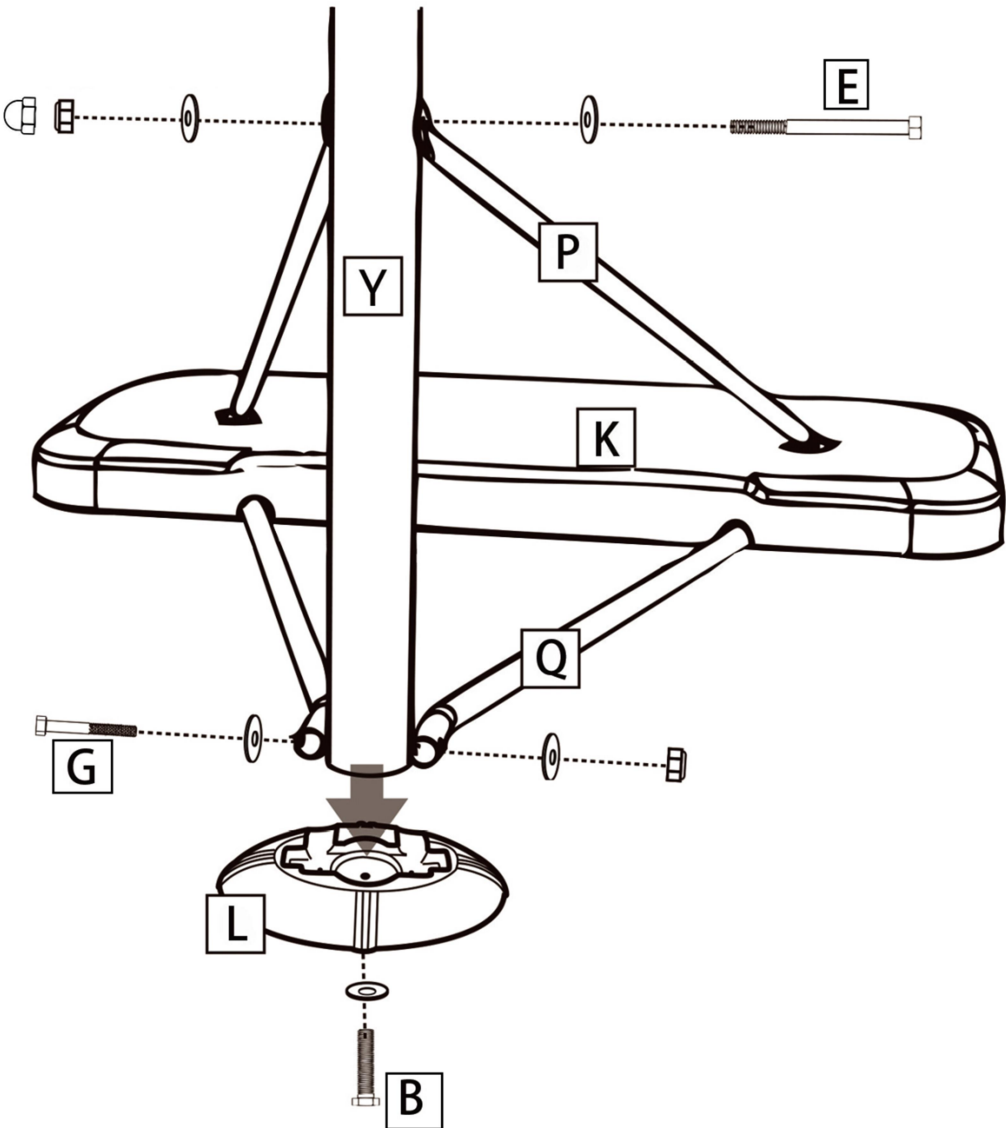

■ step three

Reminder:

the bottom of (R) and rim(I),backboard(H),top pole(W) fixed together

the installing image
of front backboard

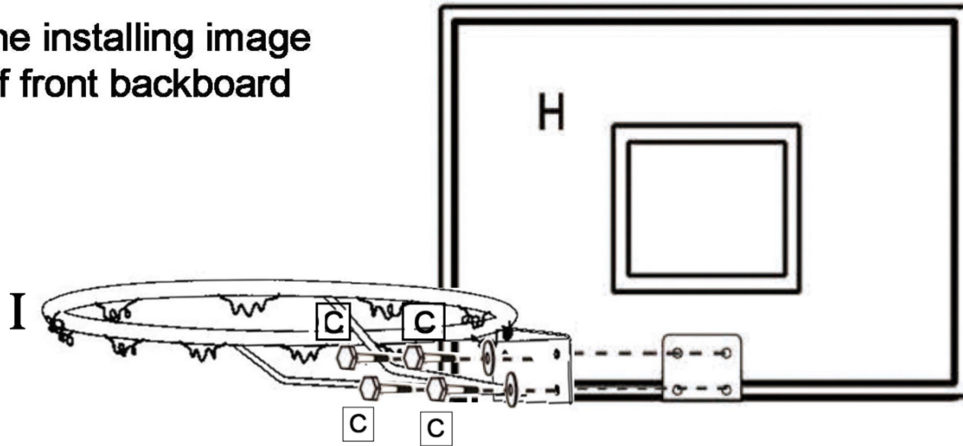

the installing image
of back backboard

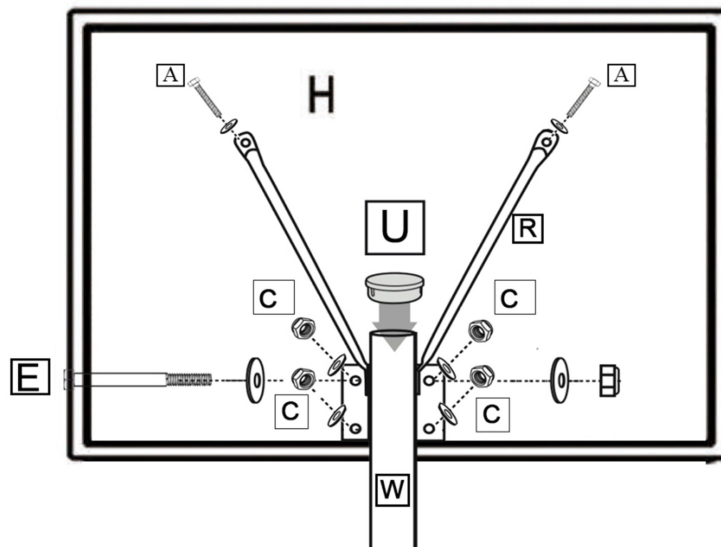

■ step four

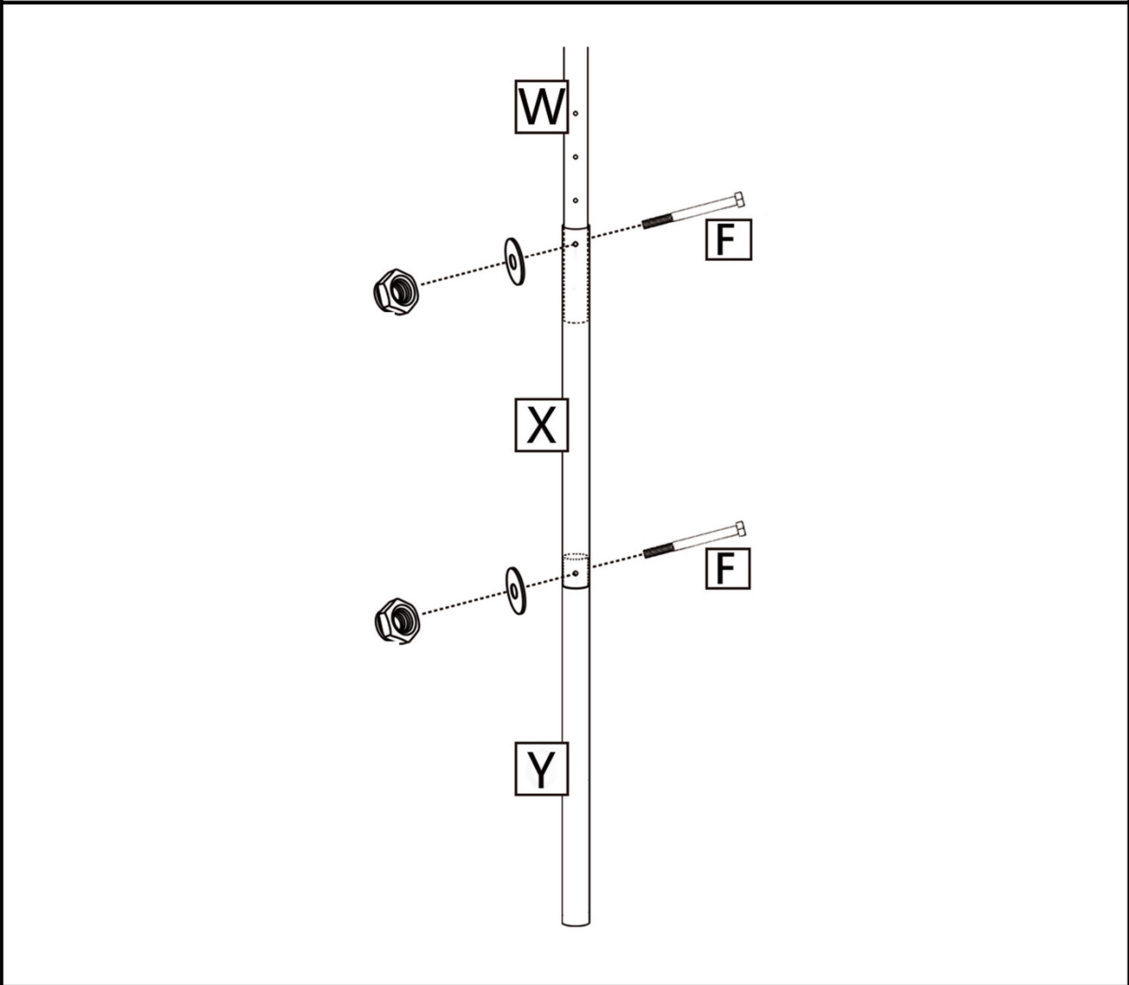

■ step five

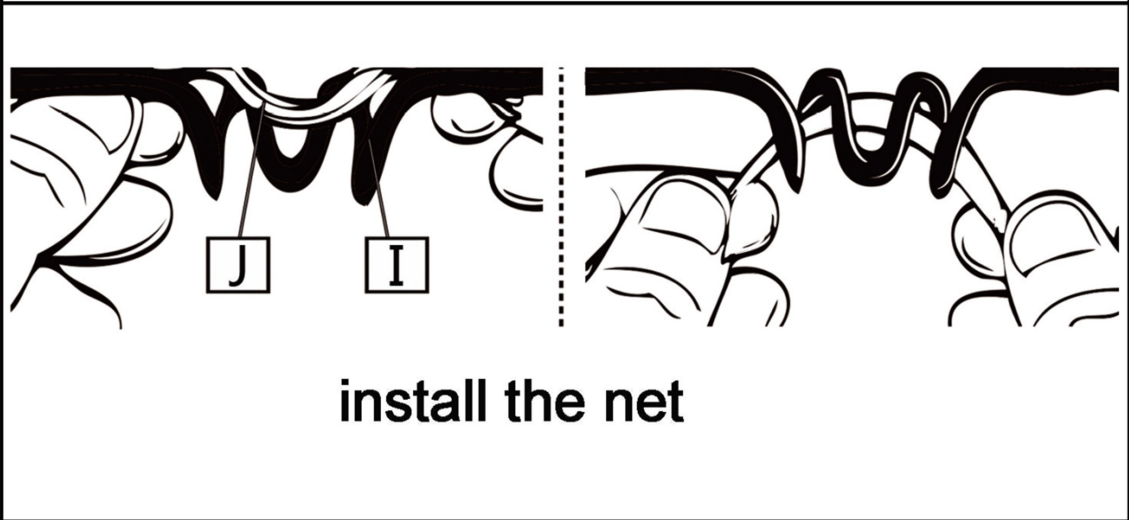

■ **step six**

Filling the base (K) with water or sand

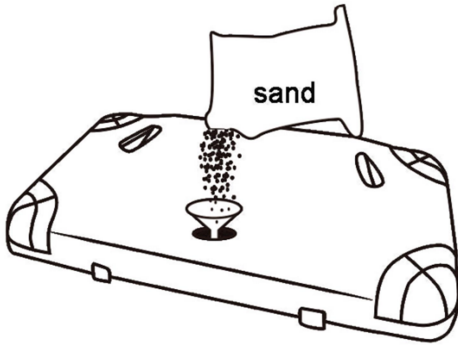

Close the water lid (V)

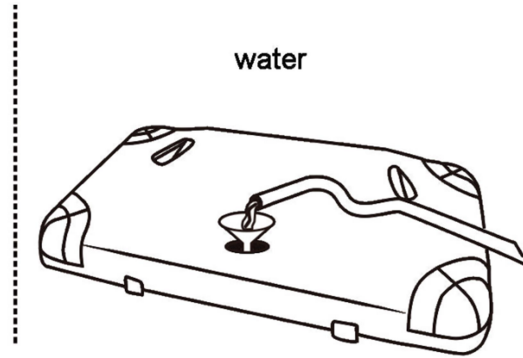

■ **step seven**

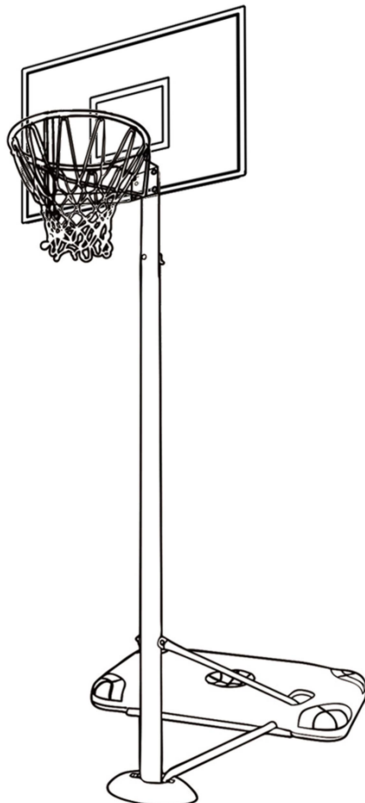

WARRANTY

for other countries

The product is warranted for 24 months following the date of delivery to the original purchaser.

This warranty does not apply to damages caused by misuse of this product, accidental or intentional damage, neglect or commercial use.

Excluded from this warranty is liability for consequential property or commercial damages or for damages for loss of use.

This warranty is valid only to the original purchaser and under normal use.

Repairs must be made by an authorized dealer, otherwise this warranty void.

© COPYRIGHT

MASTER SPORT s.r.o. retains all rights to this Owner's Manual. No text, details, or illustrations from this manual may be either reproduced, distributed, or become the subject of unauthorized use for commercial purposes, nor may they be made available to others.

Reproduction prohibited!

Address of local distributor:



MASTER® Impact 305 kosárlabdapalánk

MASSPSB-18



WARNING:
IMPROPER INSTALLATION
OR SWINGING ON THE RING
MAY CAUSE SERIOUS INJURY
OR DEATH

Figyelmeztetés: a nem megfelelő összeszerelés, ugrálás a kosárgyűrűre komoly személyi sérüléshez, halálesethez is vezethet!

Használati útmutató

Összeszerelésre vonatkozó figyelmeztetés:

A kosárlabdapalánkot a jelen használati útmutató szerint kell összeszerelni! A nem megfelelő összeszerelés komoly személyi sérüléshez vezethet!

Összeszerelés és a használat előtt figyelmesen olvassa el a biztonsági figyelmeztetéseket és utasításokat! Felnőtt felügyelete nélkül a gyermekeknek tilos a termékkel játszani!

A kosárlabdapalánk összeszerelését 2 felnőtt személy végezze!

Kosárgyűrű maximális teherbírása: 50 kg.

Minden használat előtt ellenőrizze, hogy minden csavar megfelelően van-e meghúzva!

A kosárgyűrűt ne helyezze el ablakok, illetve olyan tárgyak közelébe, amelyek törékenyek vagy más módon sérülékenyek!

A jelen termék edzésre szolgál, nem játékszer!

A jelen sporteszköz kizárólag otthoni használatra készült. Bármilyen üzleti célú használat kizárja a jótállás érvényesítését!

A kosárlabdapalánkot ne használja víz közelében! Használat a medence, strand vagy szauna közelében veszélyes! Ilyen használat kizárja a jótállás érvényesítését!

Minden használat előtt ellenőrizze, hogy minden csavar megfelelően van-e meghúzva! Sérült terméket tilos használni!

A sérült alkatrészeket azonnal cserélje ki! Kizárólag eredeti alkatrészeket használjon!

A kosárlabdapalánkot kizárólag eredeti rendeltetési céljára használja – kosárlabdázáshoz. Mindenkor óvatosan kosárlabdázzon, legyen tekintettel a környezetére!

A kosárpalánkra ne kapaszkodjon fel, ne hintázzon rajta! A termék megsérülhet, fennáll a baleset veszélye!

Biztonsági utasítások:

1. Bemelegítési fázis: Minden kosárlabdajáték előtt melegítsen be, végezzen nyújtó gyakorlatokat. A gyaloglás vagy nyújtó és bemelegítő gyakorlatokkal kombinált futás csökkenti a személyi sérülés kockázatát.

2. Ruházat és cipő: Sportoláshoz használjon megfelelő sportruházatot és sportcipőt! A kosárlabdajátékot ne játssza mezítláb, szandálban, csak zokniban vagy harisnyanadrágban!

3. Nyújtó fázis: Edzés után végezzen nyújtó gyakorlatokat!

4. Biztonsági figyelmeztetés: Azonnal hagyja abba a játékot, ha mellkasi fájdalmat vagy nyomást, illetve izomfájdalmat érez! A játékot hagyja abba akkor is, ha szédül, rosszul van, vagy erős fájdalmat érez! Az edzésprogramot konzultálja meg orvosával!

Ellenőrizze, hogy a termék megfelelően, stabil pozícióban van-e rögzítve! Az edzés idejét igazítsa a szükségleteihez, az edzést ne vigye túlzásba!

Biztonsági figyelmeztetések:

- A tulajdonosnak biztosítania kell, hogy a játékosok ismerjék egymást, és hogy mindenki tartsa be a jelen termék biztonságos használatára vonatkozó szabályokat.
- A biztonság érdekében a terméket a jelen összeszerelési útmutató szerint szerelje össze!
- Összeszerelés során tartsa be a jelen útmutatóban közölt utasításokat, ez által csökkenti a személyi sérülés kockázatát!
- Összeszerelés előtt ellenőrizze, hogy minden alkatrész rendelkezésre áll-e.
- Ha a termék összeszerelése szakszerűtlen módon történik, elmarad a rendszeres ellenőrzés és karbantartás, fennáll a személyi sérülés kockázata!











Figyelmeztetés:

9. Ne kapaszkodjon bele a kosárgyűrűbe, ne másszon fel a kereten, mert fennáll a személyi sérülés vagy anyagi kár veszélye! Ne engedje, hogy a gyermekek felmásszanak a kosárlabdapalánkra!

10. Összeszerelés után a talpazatot azonnal töltsen fel vízzel vagy homokkal, hogy biztosítva legyen a kosárlabdapalánk stabilitása! Ne használja nehezek nélkül!

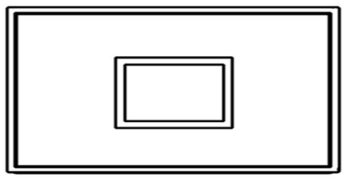
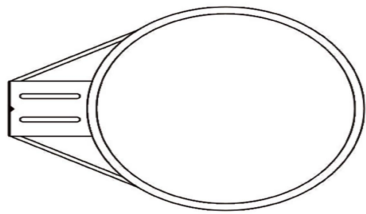
11. Ellenőrizze a talpazat állapotát, a zárókupak meghúzását. Sérült talpazatból réseken kiszivároghat a víz vagy a homok, ez által a talpazat nem lesz megfelelően leterhelve, ami a kosárlabdapalánk felborulásához vezethet. A sérült terméket ne használja!
12. Erősen húzza meg a szerkezet minden elemét! A játék, illetve a kosárlabdapalánk áthelyezése alatt a nem megfelelően meghúzott alkatrészek elválhatnak egymástól!
13. Redszeresen ellenőrizze, hogy minden csavar megfelelően van-e meghúzva!
14. A környezeti körülmények (nedvesség, hideg, magas hőmérséklet), illetve a korrózió kárt okozhat a termékben. A talpazatban lévő vizet ne hagyja megfagyni! Fagyos időben engedje ki a vizet a talpazatból, és a talpazatot töltsse fel homokkal.
15. Gyermek 3 éves kor alatt ne használja a terméket!
16. Sportolás előtt vegyen le minden ékszert (óra, ékszer)! Fennáll a személyi sérülés, illetve az ékszerek elvesztésének veszélye!

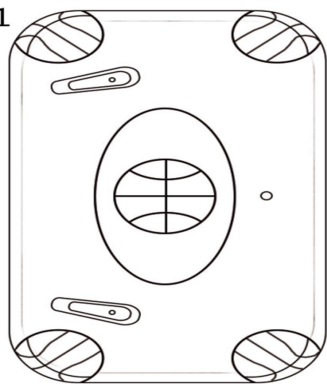
Alkatrészek:

■ Parts		
<p>bolt set(A) × 2</p>  <p>M8×16mm</p>	<p>bolt set(B) × 1</p>  <p>M8×20mm</p>	<p>bolt set(C) × 4</p>  <p>M8×40mm</p>
<p>bolt set(D) × 2</p> <p>M8×50mm</p> 		
<p>bolt set(E) × 2</p> <p>M8×90mm</p> 		
<p>bolt set(F) × 2</p> <p>M10×90mm</p> 		
<p>bolt set(G) × 1</p> <p>M10×140mm</p> 		
<p>(H) × 1 backboard</p> 	<p>(I) × 1 rim</p> 	
<p>(J) × 1 net</p> 	<p>base(K) × 1</p> 	
<p>pallet(L) × 1</p> 		

■ parts

(W) × 1

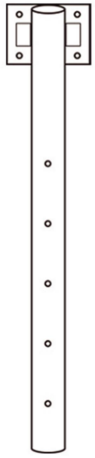

(X) × 1



(Y) × 1



(P) × 2

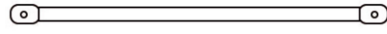

(Q) × 2

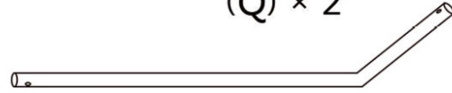

(R) × 2

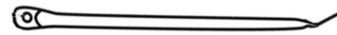

(S) × 2



(T) × 2

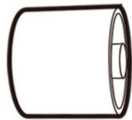

(U) × 1



(V) × 1



Kosárlabdapalánk összeállítása:

1. Lépés

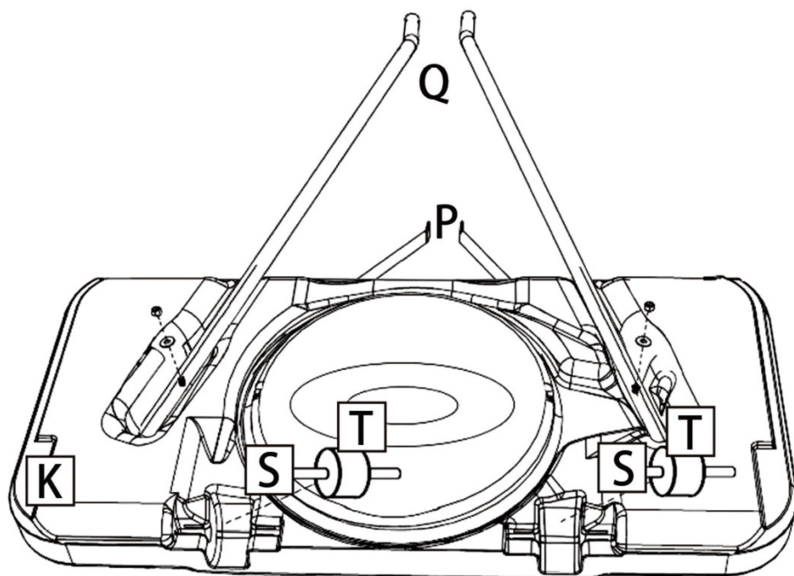

Vázlatrajz – talpazat
alulnézet

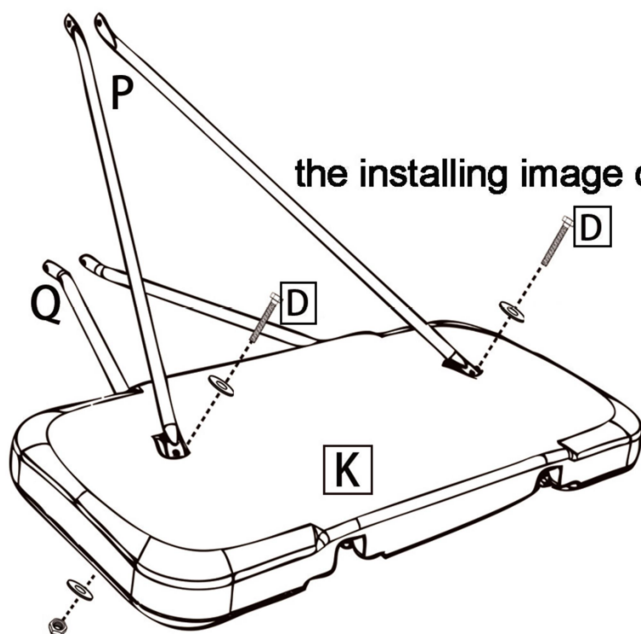

the installing image of front basement

Vázlatrajz – talpazat
felülnézet

2. Lépés

Figyelem: Ne keverje össze a bal oldali és a jobb oldali rudat (P)!

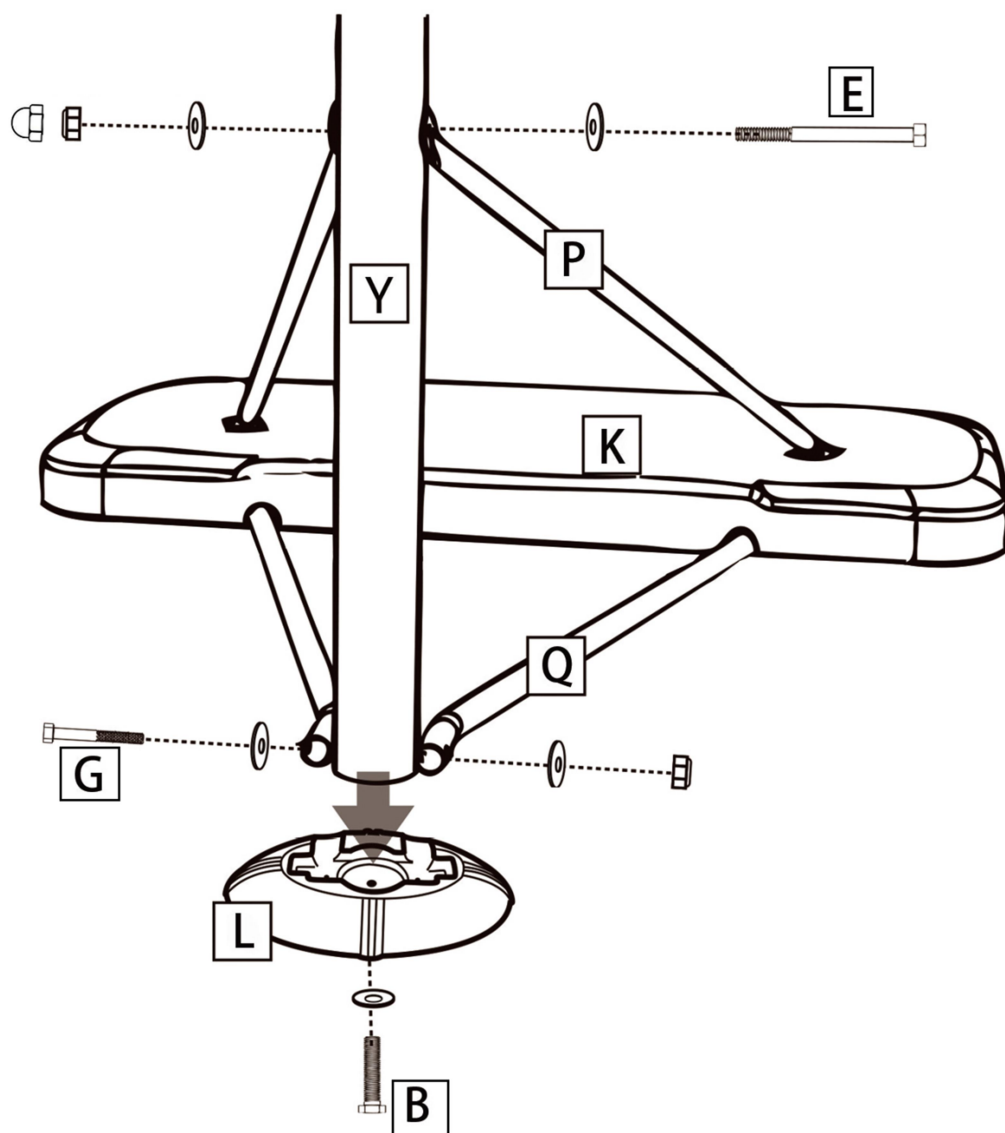

3. Lépés

Figyelem: Az alsó részt (R), a kosárgyűrűt, a palánkot és a felső rudat (W) rögzítse egymáshoz.

Vázlatrajz – palánk
elülső oldala

the installing image
of front backboard

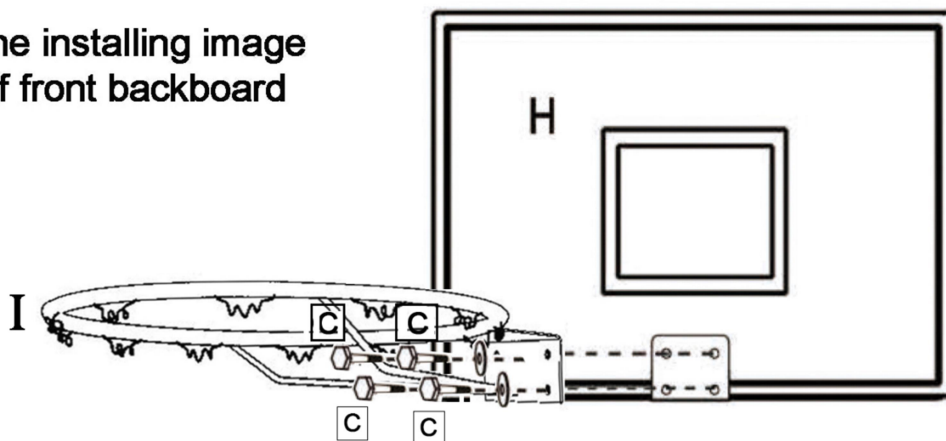

Vázlatrajz - palánk
hátdoldala

the installing image
of back backboard

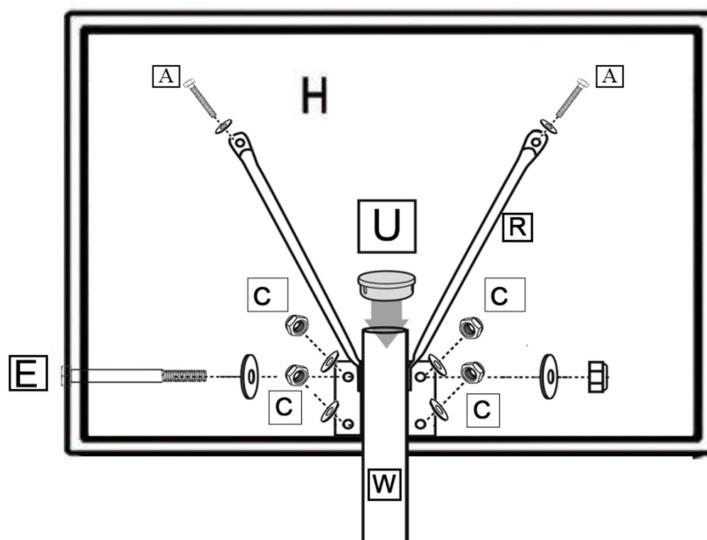

4. Lépés

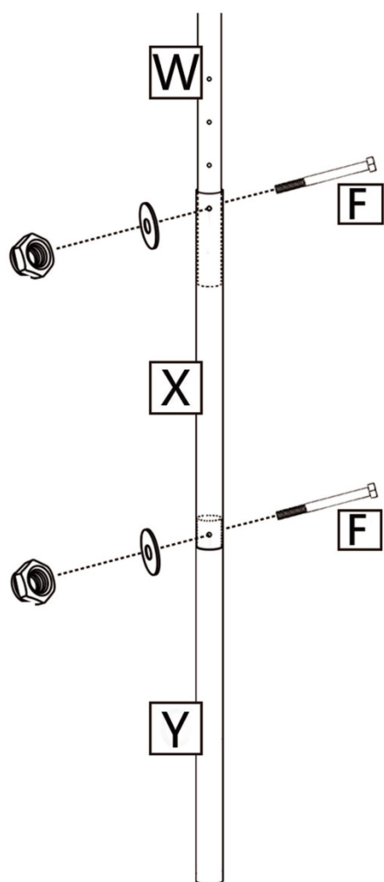

5. Lépés

Rögzítse a kosárhálót!

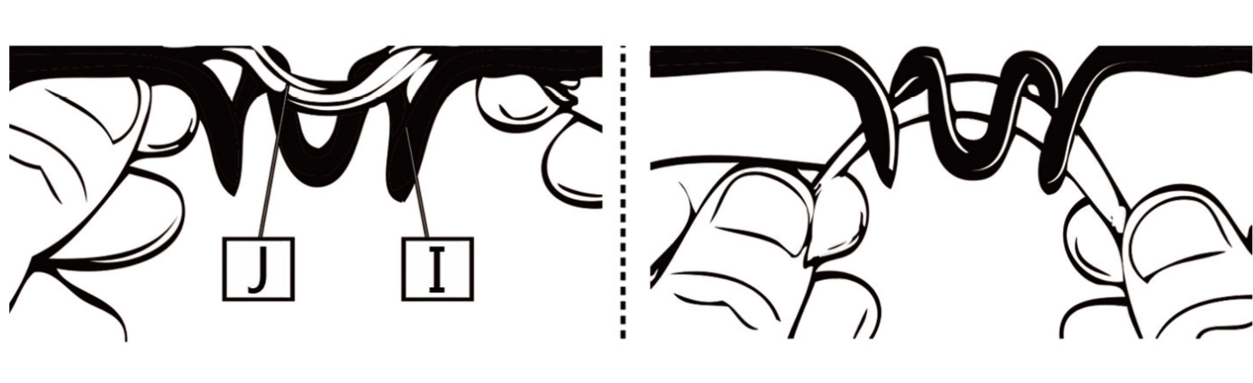

6. Lépés

A talpazatot (K) töltsse fel homokkal vagy vízzel. Zárja le a kupakkal (V)!

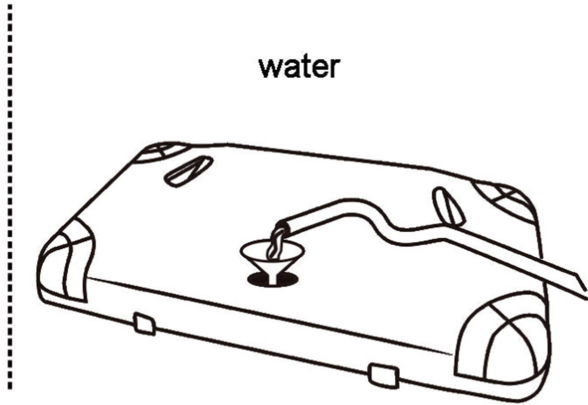
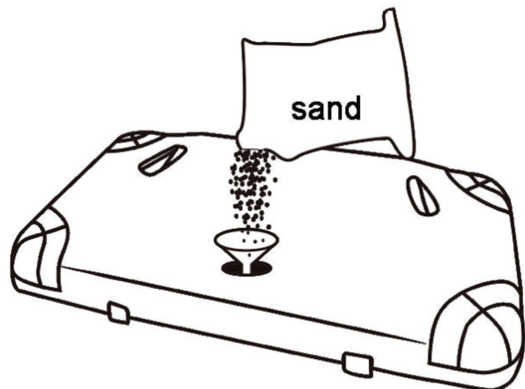

7. Lépés

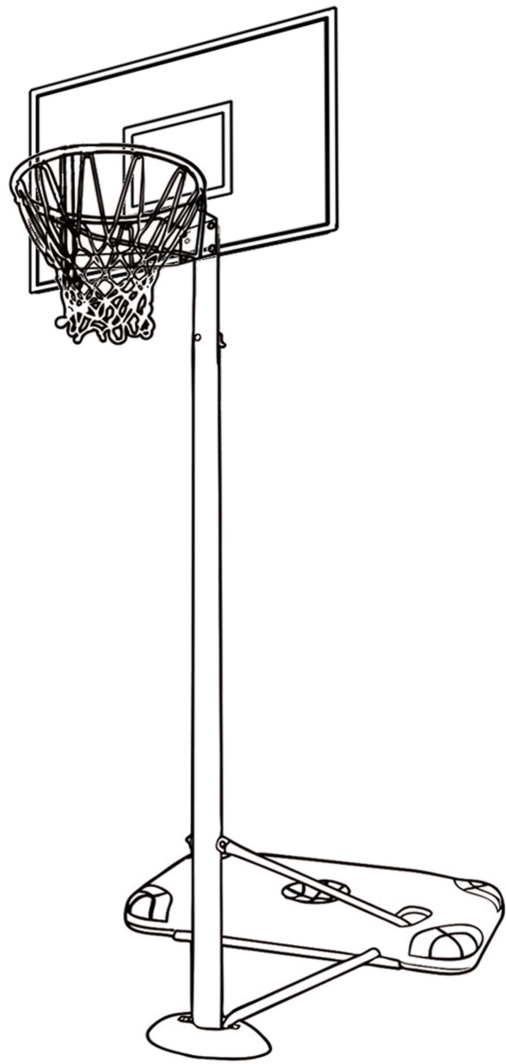

Jelen termékre eladó az első tulajdonosnak 2 év jótállást nyújt, az eladás napjától számítva.

A jótállás nem vonatkozik az alábbiak következtében keletkezett meghibásodásokra:

1. felhasználó hibájából keletkezett sérülések, azaz a termék meghibásodása a helytelen összeszerelés, szakszerűtlen javítás, a nem rendeltetésszerű használat
2. nem megfelelő vagy elmaradt karbantartás
3. mechanikai sérülések
4. egyes részek természetes kopása mindennapos használat következtében
5. elkerülhetetlen esemény, természeti katasztrófa
6. szakszerűtlen beavatkozások
7. nem megfelelő használat vagy alkalmatlan elhelyezés, túl alacsony vagy túl magas hőmérséklet, víz hatása, aránytalan nyomás vagy ütések, szándékosan megváltoztatott design, forma vagy méretek

Copyright – szerzői jogok

A MASTER SPORT s.r.o. társaság a jelen használati útmutató tartalmához kapcsolódó minden szerzői jogot fenntartja. A szerzői jog megtiltja a jelen használati útmutató bármely részének, illetve egészének másolását harmadik fél által, a társaság előzetes és kifejezett hozzájárulása nélkül. A MASTER SPORT s.r.o. társaság nem vállal felelősséget a jelen használati útmutatóban közölt információk felhasználásáért, bármilyen szabadalomért nem vállal semmilyen felelősséget.